



**ROCKS®**

STOP ŹELAZA Z PASJĄ

EN / PL / DE



**Short manual / Skrócona instrukcja / Bedienungsanleitung**

**OK-08.3111 / OK-08.3112**

**24" wheel changer, 1 speed, 400 V / 24" wheel changer, 2 speed, 400 V**

**Montażownica do kół 24", 1 bieg, 400 V / Montażownica do kół 24", 2 bieg, 400 V**

**24" Radwechsler, 1-Gang, 400 V / 24" Radwechsler, 2-Gang, 400 V**

Thank you very much for your excellent choice and purchase of the ROCKS device. Please read the operating instructions for all important safety and usage instructions.

Bardzo dziękujemy za Twój doskonały wybór i zakup urządzenia ROCKS. Prosimy przeczytaj instrukcję obsługi, w której znajdziesz wszystkie ważne wskazówki dotyczące bezpieczeństwa i użytkowania.

Vielen Dank für Ihre ausgezeichnete Wahl und den Kauf des ROCKS Gerätes. Bitte lesen Sie die Bedienungsanleitung für alle wichtigen Sicherheits- und Anwendungshinweise.

**Wyłączny dystrybutor:**  
Auto Partner SA

**www.rooks.pl**  
biuro@rooks.pl



## TECHNICAL DATA / DANE TECHNICZNE / TECHNISCHE DATEN

			<b>OK-08.3111</b>	<b>OK-08.3112</b>
Zewnętrzne mocowanie felgi	Outer rim mounting	Äußere Felgenbefestigung	<b>10"-21"</b>	<b>10"-21"</b>
Wewnętrzne mocowanie felgi	Internal rim mount	Interne Felgenhalterung	<b>12"-24"</b>	<b>12"-24"</b>
Szerokość felgi	Rim width	Felgenbreite	<b>14"</b>	<b>14"</b>
Prędkość stołu	Table speed	Tischgeschwindigkeit	<b>6 r/min</b>	<b>6/12 r/min</b>
Przyłącze powietrza	Air connection	Luftanschluss	<b>8-10 bar</b>	<b>8-10 bar</b>
Odchylenie kolumny	Tilting the column	Kippen der Säule	<b>Pneumat</b>	<b>Pneumat</b>
Opcjonalnie ramię pomocnicze	Optional auxiliary arm	Optionaler Hilfsarm	<b>OK-08.3113</b>	<b>OK-08.3113</b>
Zewnętrzny inflator	External inflator	Externe Aufblasvorrichtung	<b>NO</b>	<b>YES</b>
Sterowanie zbijakiem	Dodgeball control	Dodgeball-Steuerung	<b>Standard</b>	<b>Joystick</b>

### EN

#### APPLICATION

Modern, proven, reliable tire changers for passenger cars and vans by ROCKS have a reinforced table for wheels with dimensions: 12"-24". Among the many advantages of ROCKS mounting machines, it is worth paying attention to: a solid structure, a precise, tilting arm with a pneumatic lock, a wide table with two rotational speeds (model OK-08.3112), an excellent structure of the control panel that slides out from the front of the device. ROCKS tire changers guarantee safe and secure work for both the operator and the operated wheel. They allow the replacement of all types of normal and reinforced tires as well as tires with rings and stiffening. The replaceable foot and jaws protectors are perfect for handling aluminum rims. Many built-in facilities make the operation of ROCKS devices safe, fast and effective. The OK-08.3112 model has two gears, a joystick-controlled hammer, a built-in inflation gun and an inflator for mounting the tire on the rim. ROCKS tire changers are powered from a 400 V socket, transported on a pallet and require self-assembly, in accordance with the instructions below. The set includes: a holder for a container with grease, a tire lever, a foot for steel rims, a foot for aluminum rims, protective covers for gripping jaws and protective inserts for the foot.

### PL

#### ZASTOSOWANIE

Nowoczesne, sprawdzone, niezawodne montażownice do kół samochodów osobowych i dostawczych marki ROCKS posiadają wzmocniony stół do kół o rozmiarach: 12"-24". Wśród wielu zalet montażownic ROCKS warto zwrócić uwagę na: solidną konstrukcję, precyzyjne, odchylane ramię z pneumatyczną blokadą, szeroki stół z dwiema prędkościami obrotowymi (model OK-08.3112), doskonałą konstrukcją panelu sterowania, który wysuwany jest z przodu urządzenia.

Montażownice ROCKS gwarantują pewną i bezpieczną pracę zarówno dla operatora jak i obsługiwanego koła. Pozwalają na wymianę wszystkich rodzajów opon zwykłych i wzmocnianych oraz z pierścieniami i usztywnieniem.



**ROCKS®**  
STOP ŹELAZA Z PASJĄ

Wymienna stopka oraz zabezpieczenia szczęk doskonale sprawdzają się przy obsłudze felg aluminiowych. Wiele wbudowanych udogodnień powoduje, że praca urządzeniami ROCKS jest pewna, szybka i skuteczna.

Model OK-08.3112 posiada dwa biegi, zbijak sterowany joystickiem, wbudowany pistolet do pompowania oraz inflator do osadzania opony na feldze.

Montażownice ROCKS zasilane są z gniazda 400 V, transportowane na palecie i wymagają samodzielnego montażu, zgodnie z poniższą instrukcją.

W komplecie znajdują się: uchwyt na pojemnik ze smarem, łyżka do opon, stopka do felg stalowych, stopka do felg aluminiowych, nakładki zabezpieczające do szczęk chwytających oraz wkładki zabezpieczające do stopki.

**DE**

### **ANWENDUNG**

Moderne, bewährte, zuverlässige Reifenmontiermaschinen für Pkw und Transporter von ROCKS haben einen verstärkten Tisch für Räder mit den Abmessungen: 12 "-24". Unter den vielen Vorteilen der Montagemaschinen von ROCKS sind zu beachten: eine solide Struktur, ein präziser Schwenkarm mit pneumatischer Verriegelung, ein breiter Tisch mit zwei Drehzahlen (Modell OK-08.3112), eine hervorragende Struktur der Steuerung Blende, die aus der Vorderseite des Geräts gleitet. ROCKS Reifenmontiermaschinen garantieren sicheres und sicheres Arbeiten sowohl für den Bediener als auch für das betriebene Rad. Sie ermöglichen den Austausch aller Arten von normalen und verstärkten Reifen sowie Reifen mit Ringen und Versteifungen. Die austauschbaren Fuß- und Backenschützer sind perfekt für den Umgang mit Aluminiumfelgen. Viele eingebaute Einrichtungen machen den Betrieb von ROCKS-Geräten sicher, schnell und effektiv. Das Modell OK-08.3112 verfügt über zwei Gänge, einen Joystick-gesteuerten Hammer, eine eingebaute Füllpistole und einen Füller zum Aufziehen des Reifens auf die Felge. ROCKS-Reifenmontiermaschinen werden über eine 400-V-Steckdose mit Strom versorgt, auf einer Palette transportiert und müssen gemäß den nachstehenden Anweisungen selbst zusammgebaut werden. Das Set beinhaltet: eine Halterung für einen Behälter mit Fett, einen Reifenheber, einen Fuß für Stahlfelgen, einen Fuß für Aluminiumfelgen, Schutzabdeckungen für Greifbacken und Schutzeinlagen für den Fuß.

**EN**

### **PREPARATION FOR WORK**

ROCKS mounting machines are transported on a pallet in a folded state and require unfolding and assembly. Due to the high weight of the components, it is recommended to carry out the assembly in two people.

The place to set the mounting machine must take into account its operational dimensions, it must be even and leveled.

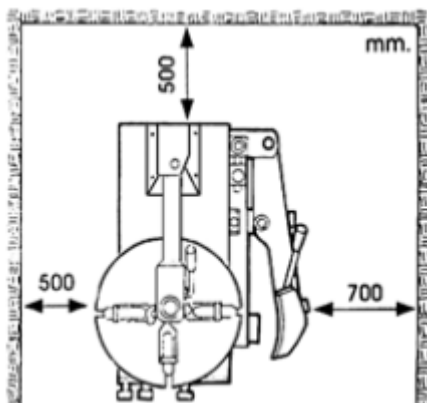

**Wyłączny dystrybutor:**  
Auto Partner SA

**www.rooks.pl**  
biuro@rooks.pl

The assembly machine requires assembly and proper preparation for work. It is necessary to properly mount the following elements:

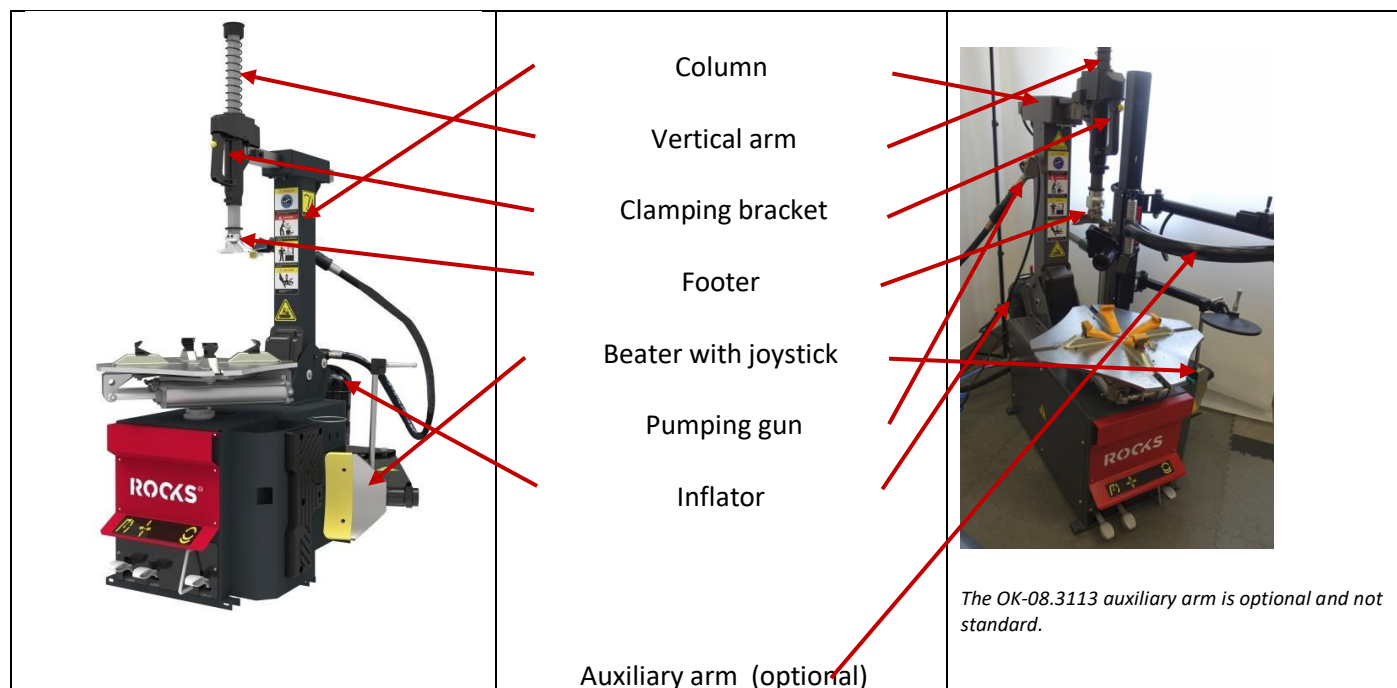

1. During transportation, the column fixed on the housing is rotated 90 degrees. It should be unscrewed, turned into the correct position, run a pneumatic hose through it, attach a pneumatic actuator in it and screw it correctly to the housing. The main pin on which the column is supported and tilted is fixed in the rear hole of the housing yoke. During transport, this pin can be fixed in the front hole. It must be unscrewed and fixed correctly.

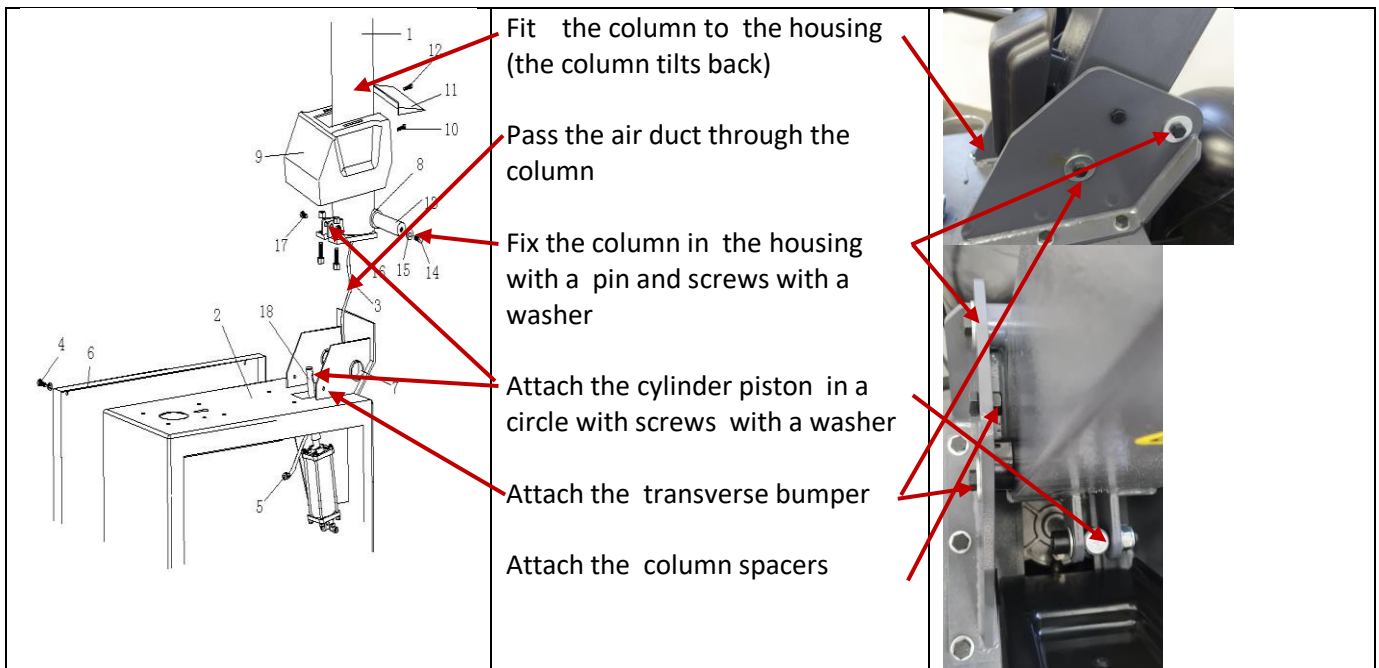

2. Assembly of the breaker assembly

The breaker assembly: arm, beater and joystick should be mounted in the housing using a self-locking nut and connect the pneumatic hose to the joystick.

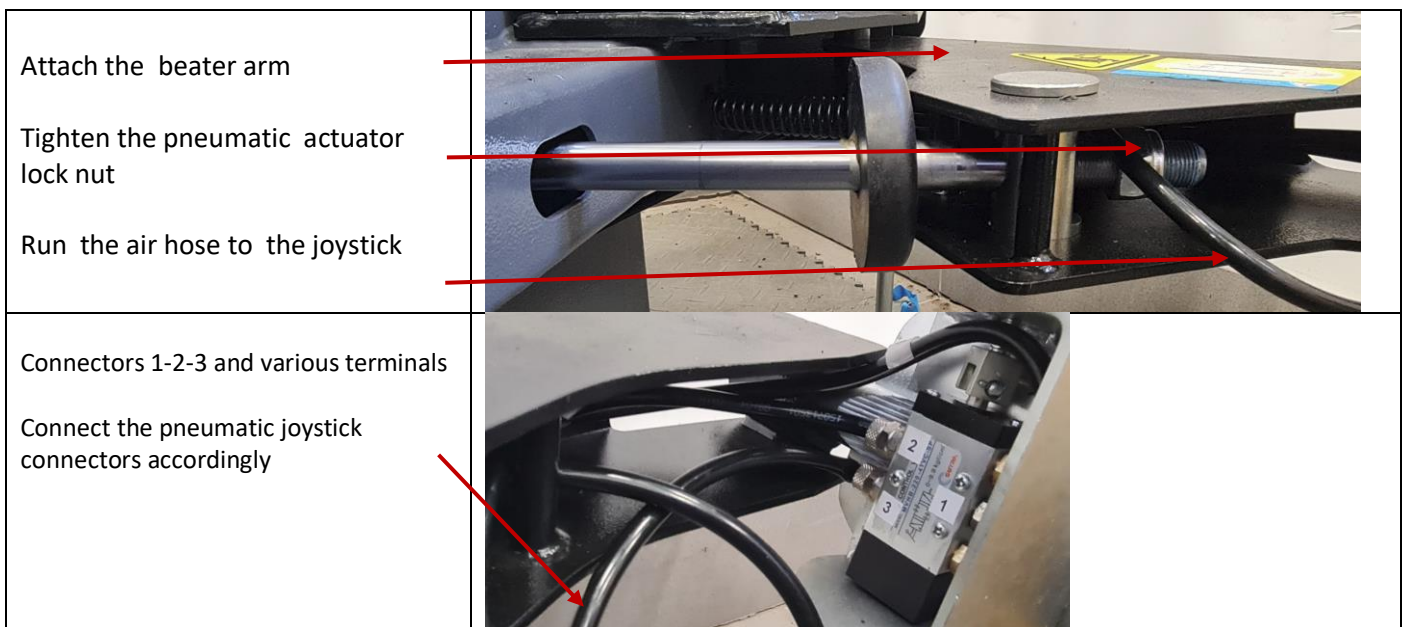

3. Diagram of pneumatic connections

An air preparation station with a regulator and an oiler should be mounted on the housing. The station powers the pumping gun (first connector), inflator (middle connector) and mounting guns (middle connector).



All pneumatic lines must be connected according to the scheme below.

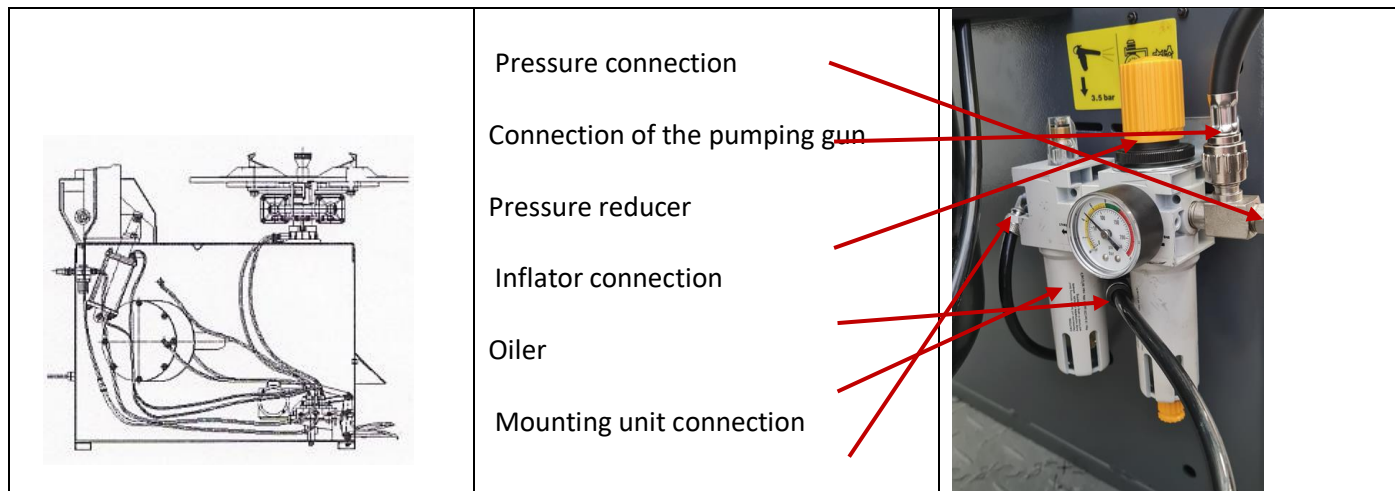

#### 4. Vertical arm mounting

The vertical arm is used to remove and attach the foot. The arm works in two directions: top – shaft (manual control with pneumatic lock) and is tilted back with the entire arm column – pneumatic control left foot pedal. The arm should be properly mounted in the column. Put on the spring and pressure mushroom and put on the mounting foot.

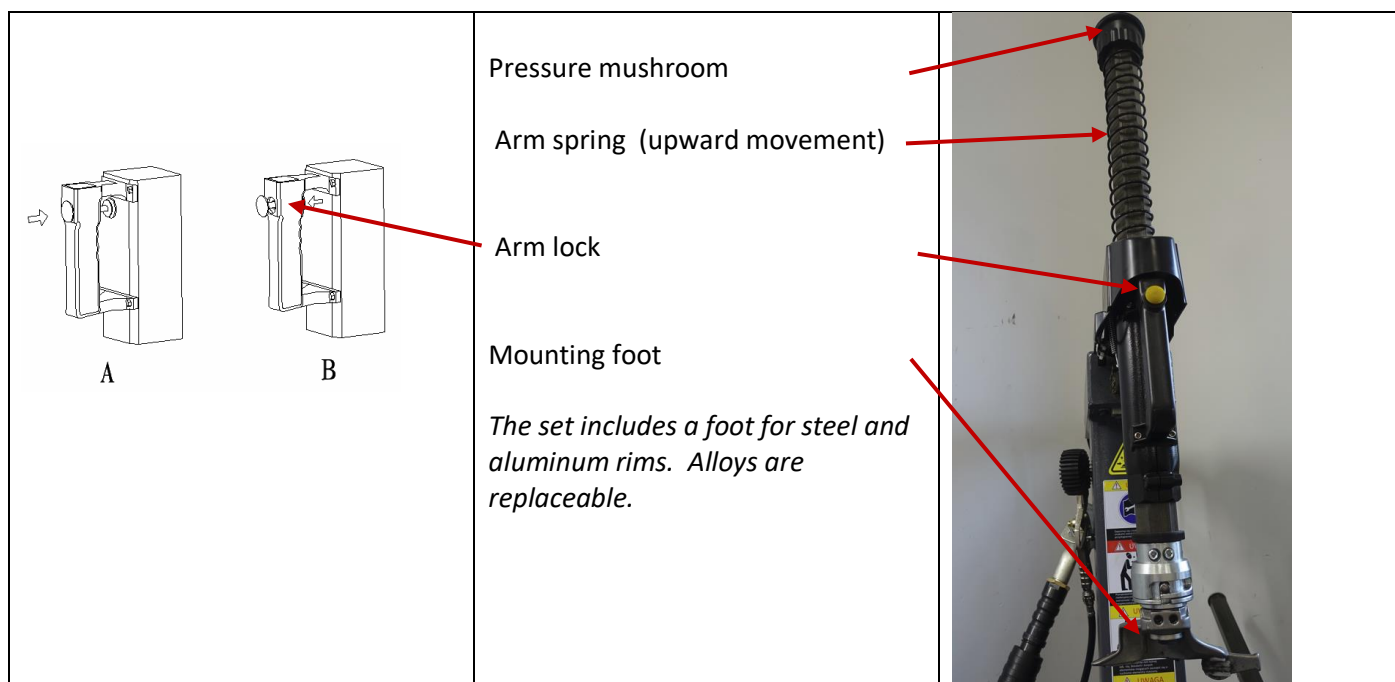



5. Check the electrical connection. After inserting the plug into the 380V socket, start the stage. Press the table rotation pedal. The table must rotate clockwise. If the table turns to the left, it means that the phases in the socket are wrongly connected. The connection needs to be improved.

**PL**

### PRZYGOTOWANIE DO PRACY

Montażownice ROCKS transportowane są na palecie w stanie złożonym i wymagają rozłożenia i montażu. Ze względu na wysoką masę podzespołów zaleca się przeprowadzić montaż w dwie osoby.

Miejsce do ustawienia montażownicy musi być równe i wypoziomowane. Przy ustawianiu należy uwzględnić jej wymiary operacyjne.

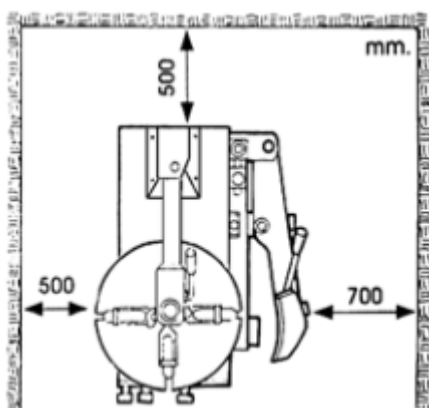

Montażownica wymaga zmontowania oraz odpowiedniego przygotowania do pracy. Koniecznie należy prawidłowo zamontować poniżej przedstawione elementy:

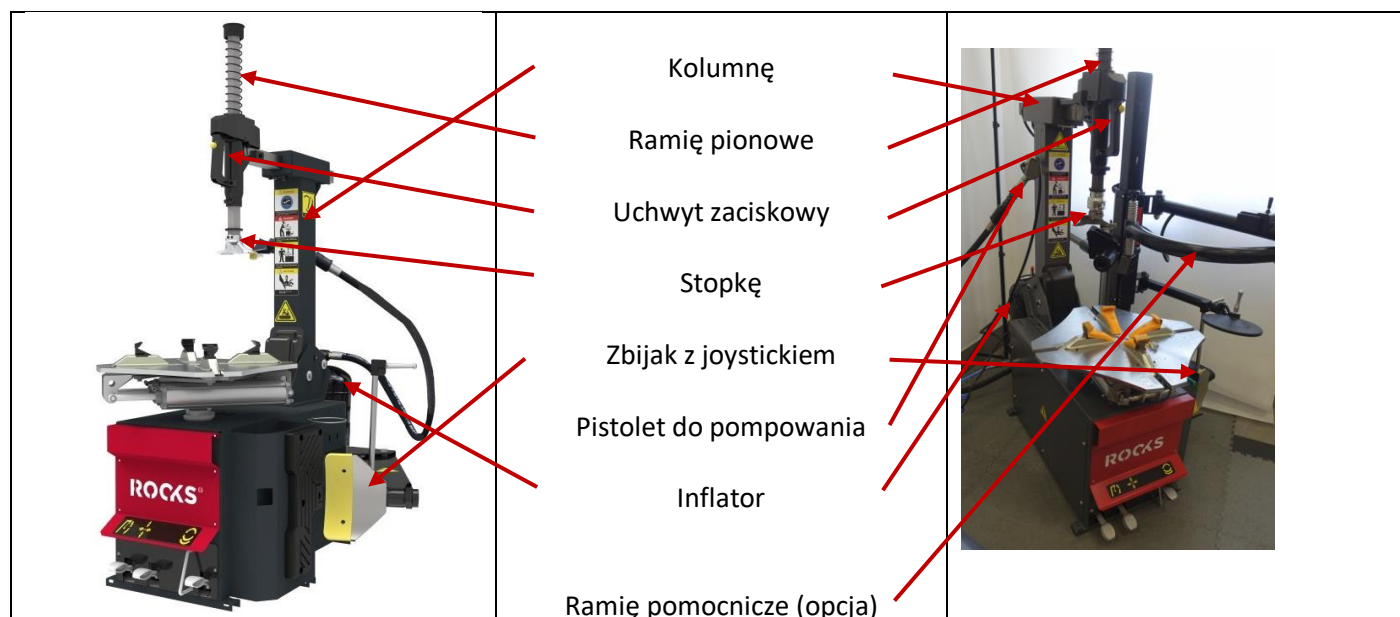

*Ramię pomocnicze OK-08.3113 jest opcjonalne i nie stanowi wyposażenia standardowego.*

- Podczas transportu kolumna zamocowana na obudowie, jest obrócona o 90 stopni. Należy ją odkręcić, obrócić we właściwą pozycję, przeprowadzić przez nią przewód pneumatyczny, zamocować w niej siłownik pneumatyczny i przykręcić prawidłowo do obudowy. Sworzeń główny na którym wspiera się i odchyła kolumna mocowany jest w tylnym otworze jarzma obudowy. W czasie transportu sworzeń ten może być zamocowany w przednim otworze. Należy go wykręcić i zamocować prawidłowo.

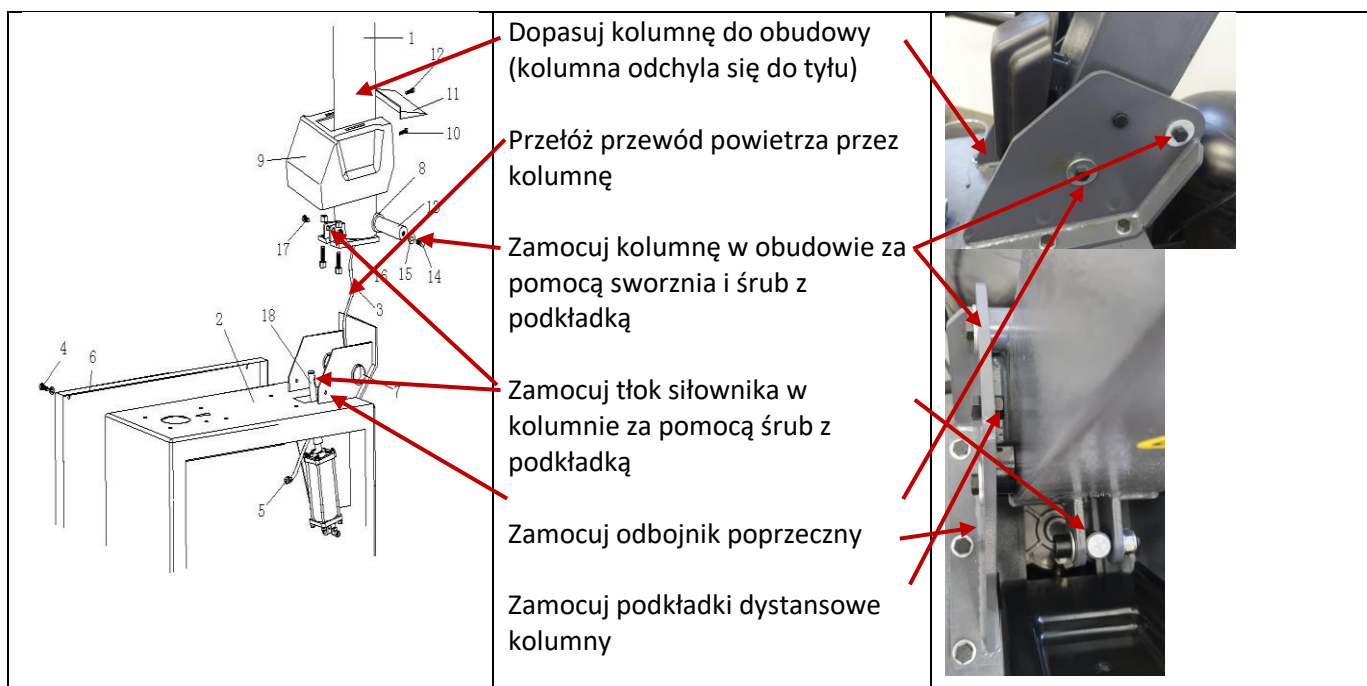

### 2. Montaż zespołu zbijaka

Zespół zbijaka: ramię, zbijak i joystick należy zamontować w obudowie za pomocą nakrętki samokontrującej oraz podłączyć przewody pneumatyczne do joysticka.

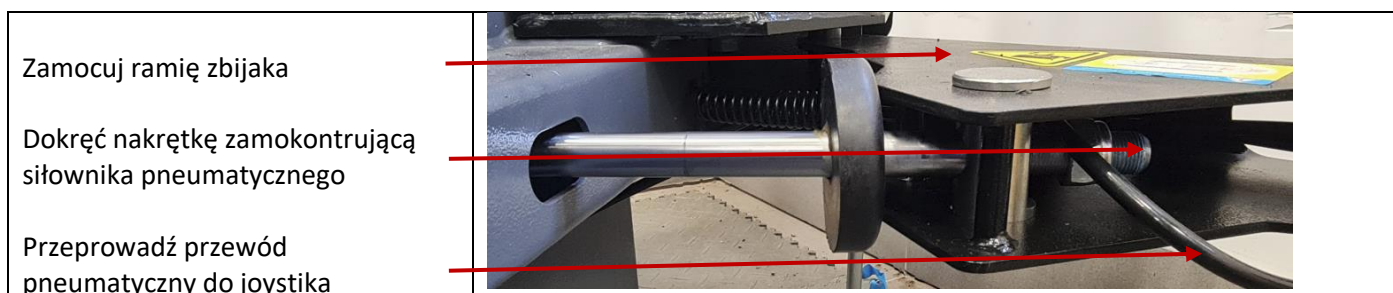





### 3. Schemat połączeń pneumatycznych

Na obudowie należy zamontować stację przygotowania powietrza z regulatorem i naolejaczem. Stacja zasila pistolet do pompowania (pierwsze złącze), inflator (środkowe złącze) oraz montażownice (środkowe złącze). Wszystkie przewody pneumatyczne muszą być połączone zgodnie z poniższym schematem.

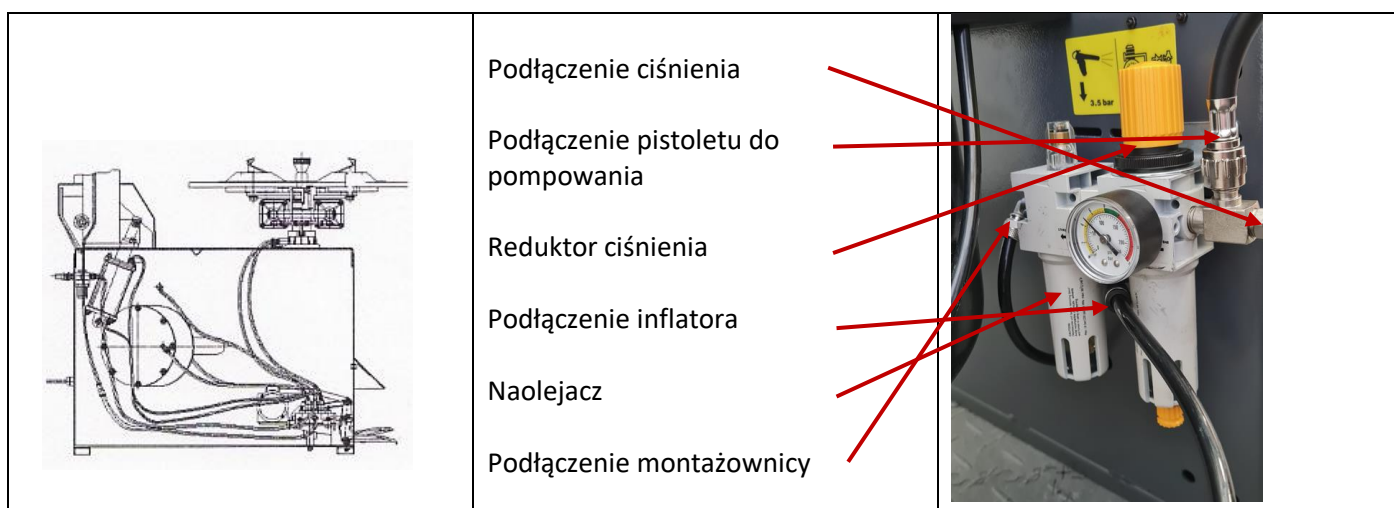

### 4. Montaż ramienia pionowego

Ramię pionowe służy do zdejmowania i zakładania stopki. Ramię pracuje w dwóch kierunkach: góra – dół (sterowanie ręczne z blokadą pneumatyczną) oraz jest odchylane do tyłu z całą kolumną ramienia – sterowanie pneumatyczne lewym pedałem nożnym.

Ramię należy prawidłowo zamontować w kolumnie. Założyć sprężynę i grzybek dociskowy oraz założyć stopę montażową.

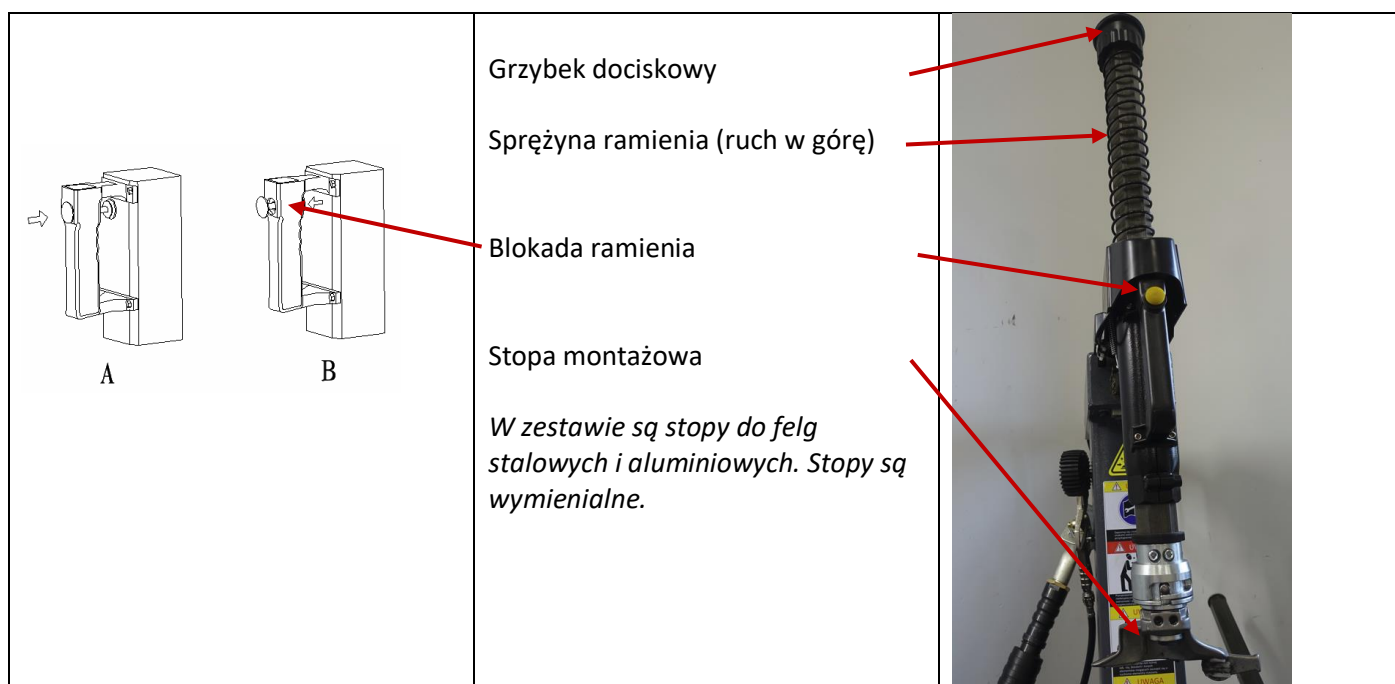

5. Sprawdź połączenie elektryczne. Po włączeniu wtyczki do gniazda 380V uruchom stół montażowy. Naciśnij pedał obrotu stołu. Stół musi obracać się w prawo, zgodnie z ruchem wskazówek zegara. Jeżeli stół obraca się w lewo, oznacza to że fazy w gnieździe są źle podłączone. Należy poprawić połączenie.

## DE

### VORBEREITUNG AUF DIE ARBEIT

ROCKS Montagemaschinen werden auf einer Palette in gefaltetem Zustand transportiert und müssen ausgeklappt und montiert werden. Aufgrund des hohen Gewichts der Komponenten empfiehlt es sich, die Montage in zwei Personen durchzuführen.

Der Platz, an dem die Montagemaschine aufgestellt werden soll, muss ihre Betriebsabmessungen berücksichtigen, sie muss eben und nivelliert sein.

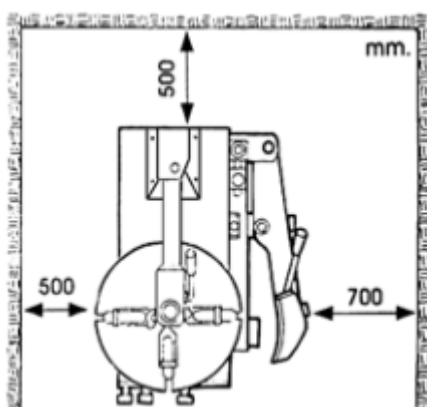

Die Montagemaschine erfordert Montage und ordnungsgemäße Vorbereitung auf die Arbeit. Es ist notwendig, die folgenden Elemente richtig zu montieren:

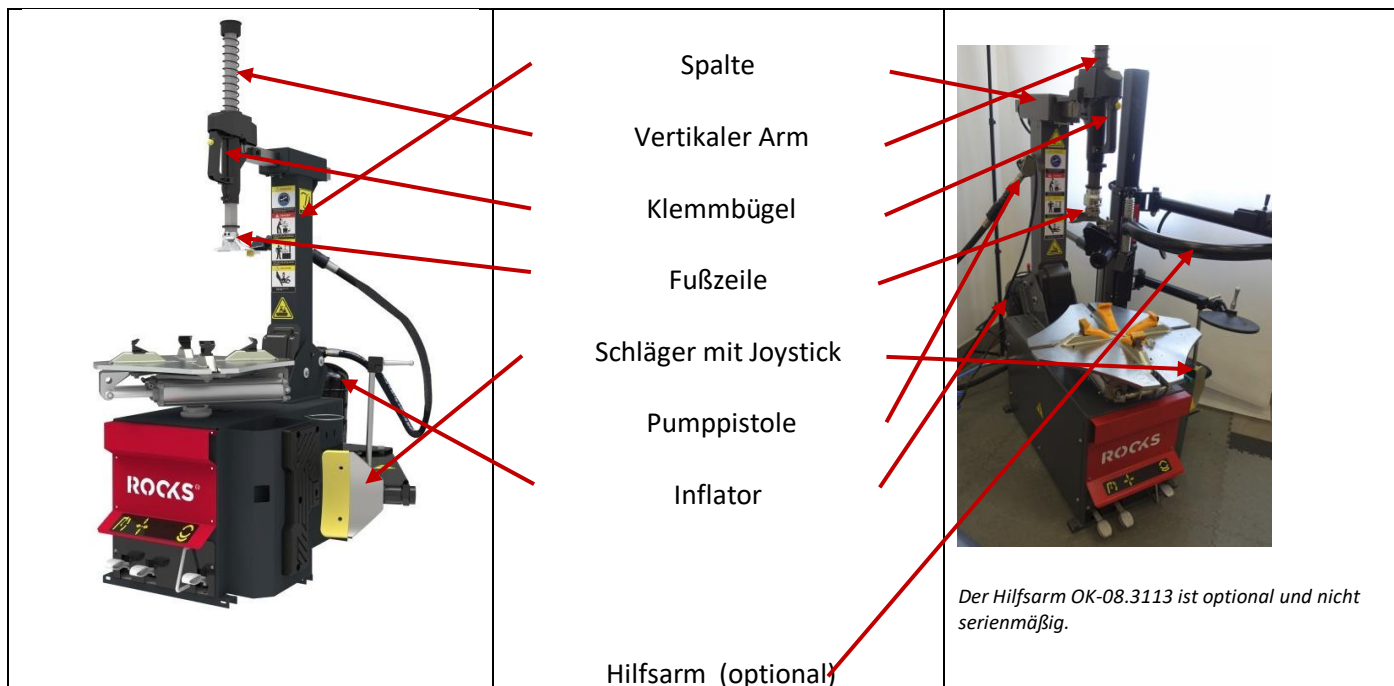

1. Während des Transports wird die am Gehäuse befestigte Säule um 90 Grad gedreht. Es sollte abgeschraubt, in die richtige Position gedreht werden, einen pneumatischen Schlauch hindurchführen, einen pneumatischen Antrieb darin befestigen und korrekt an das Gehäuse schrauben. Der Hauptstift, auf dem die Säule gestützt und geneigt ist, ist im hinteren Loch des Gehäuses Joch befestigt. Während des Transports kann dieser Stift im vorderen Loch befestigt werden. Es muss abgeschraubt und richtig fixiert werden.

	<p>Befestigen Sie die Säule am Gehäuse (die Säule lässt sich nach hinten kippen)</p> <p>Führen Sie den Luftkanal durch die Säule</p> <p>Befestigen Sie die Säule im Gehäuse mit einem Stift und Schrauben mit einer Unterlegscheibe</p> <p>Befestigen Sie den Zylinderkolben im Kreis mit Schrauben mit einer Unterlegscheibe</p> <p>Befestigen Sie den Querstoßfänger</p> <p>Befestigen der Spaltenabstandshalter</p>	
--	--	--

2. Montage der Unterbrecherbaugruppe

Die Unterbrecherbaugruppe: Arm, Schläger und Joystick sollten mit einer selbstsichernden Mutter im Gehäuse montiert werden und den pneumatischen Schlauch mit dem Joystick verbinden.

<p>Befestigen Sie den Schlägerarm</p> <p>Ziehen Sie die pneumatische Aktuatorrastmutter fest.</p> <p>Führen Sie den Luftschlauch zum Joystick</p>	
<p>Steckverbinder 1-2-3 und verschiedene Klemmen</p> <p>Verbinden Sie die pneumatischen Joystick-Anschlüsse entsprechend</p>	

### 3. Diagramm der pneumatischen Verbindungen

Eine Luftaufbereitungsstation mit einem Regler und einem Öler sollte am Gehäuse montiert werden. Die Station versorgt die Pumppistoie (erster Stecker), den Inflator (mittlerer Anschluss) und die Montagepistolen (mittlerer Anschluss).

Alle pneumatischen Leitungen müssen nach dem folgenden Schema angeschlossen werden.

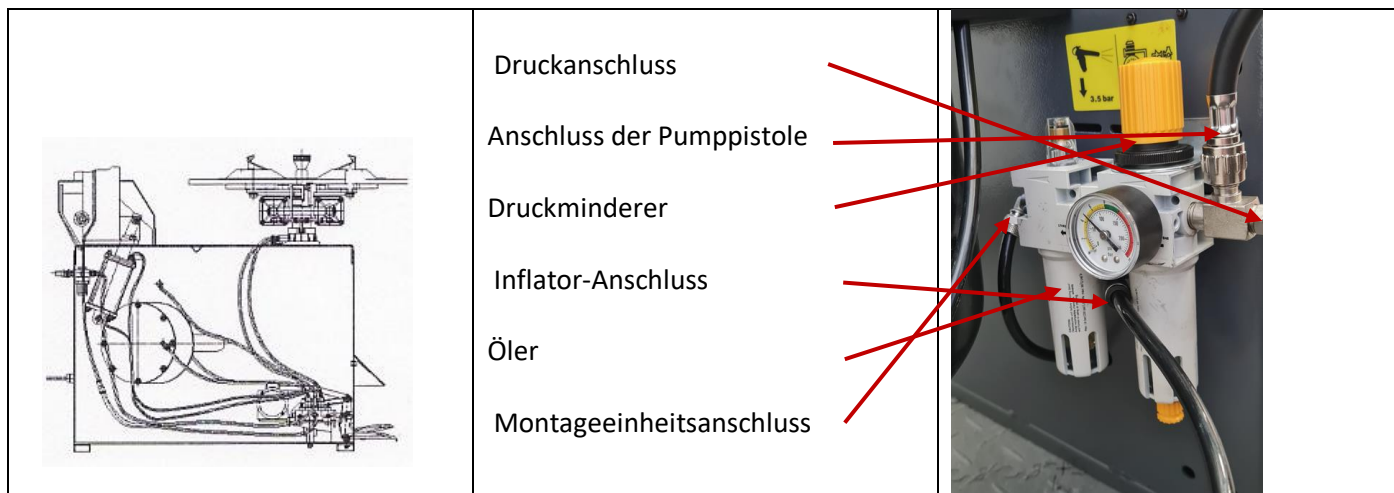

### 4. Vertikale Armmontage

Der vertikale Arm wird verwendet, um den Fuß zu entfernen und zu befestigen. Der Arm arbeitet in zwei Richtungen: auf und ab (Handsteuerung mit pneumatischer Verriegelung) und ist mit der gesamten Armsäule nach hinten geneigt – pneumatische Steuerung linkes Fußpedal.

Der Arm sollte ordnungsgemäß in der Säule montiert sein. Feder und Druckpilz aufsetzen und auf den Montagefuß setzen.





# ROCKS®

STOP ŹELAZA Z PASJĄ

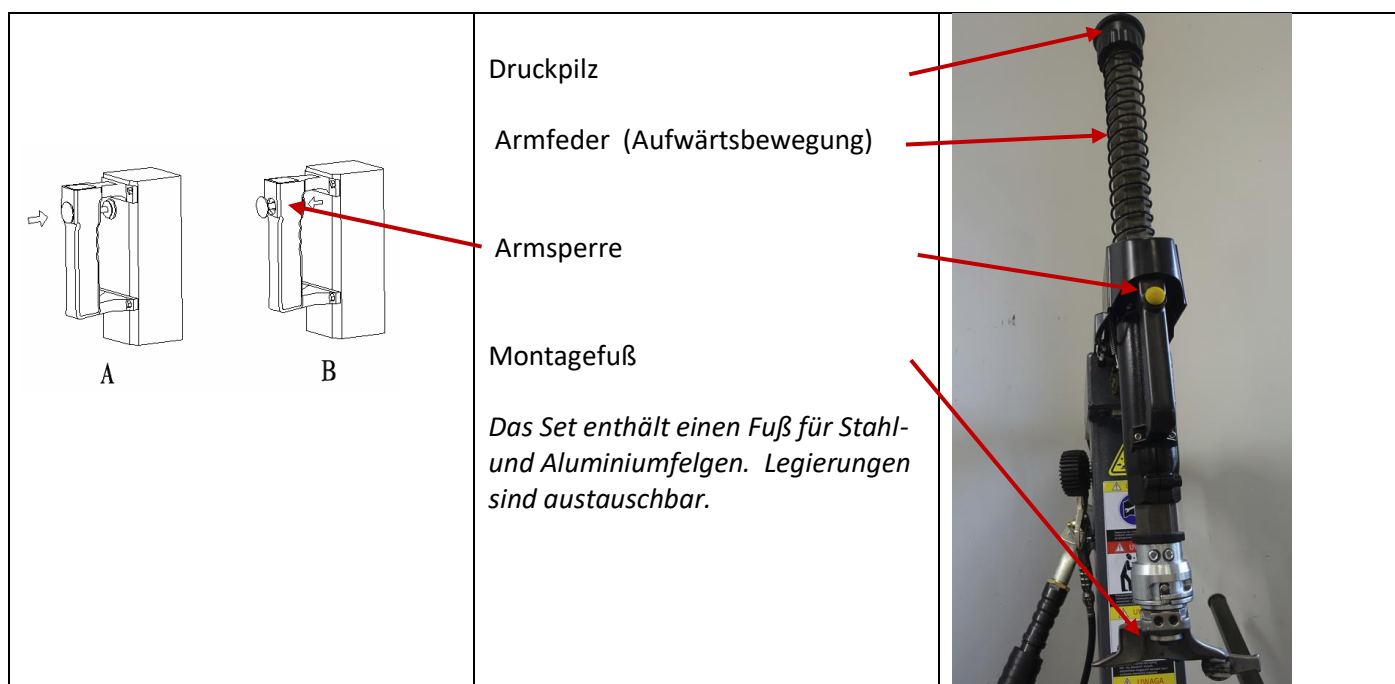

5. Überprüfen Sie den elektrischen Anschluss. Nachdem Sie den Stecker in die 380-V-Steckdose gesteckt haben, starten Sie die Bühne. Drücken Sie das Tischrotationspedal. Der Tisch muss sich im Uhrzeigersinn drehen. Wenn sich die Tabelle nach links dreht, bedeutet dies, dass die Phasen in der Steckdose falsch angeschlossen sind. Die Verbindung muss verbessert werden.



## Certificate / Certyfikat / Zertifikat

### DECLARATION OF CONFORMITY EU / DEKLARACJA ZGODNOŚCI UE / EU-KONFORMITÄTSERKLÄRUNG

We / My / Wir: Auto Partner SA

Ul. Ekonomiczna 20, 43-150 Bieruń, Polska

We declare with full responsibility that the devices/oświadczamy, że urządzenie / Wir erklären, dass das Gerät:

**24" wheel changer, 1 speed, 400 V / 24" wheel changer, 2 speed, 400 V**  
**Montażownica do kół 24", 1 bieg, 400 V/ Montażownica do kół 24", 2 bieg, 400 V**  
**24" Radwechsler, 1-Gang, 400 V / 24" Radwechsler, 2-Gang, 400 V**

Model:

**OK-08.3111 / OK-08.3112**

to which this declaration applies, complies with the following normative documents / którego dotyczy niniejsza deklaracja, jest zgodne z poniższymi dokumentami normatywnymi / auf die sich diese Erklärung bezieht, den untenstehenden normativen Dokumenten entspricht complies:

- **Machinery Directive / Dyrektywa maszynowa / Maschinenrichtlinie**

**2006/42/EC**

And it is compliant with EN standards / I jest zgodny ze standardami EN / Und es ist konform mit den EN-Normen:

- **EN 60204-1:2018**
- **EN ISO 12100:2010**

Responsible person / osoba odpowiedzialna / Verantwortlich:

Name, Surname / Imię i nazwisko / Vorname Familienname: Szymon Zawada

Position / Stanowisko / Position : ROCKS Development Director / Dyrektor rozwoju ROCKS / ROCKS-Entwicklungsleiter

Note: This declaration loses its validity if technical or operational modifications are made without the manufacturer's consent.

Uwaga: Niniejsza deklaracja traci ważność, jeśli bez zgody producenta wprowadzone zostaną modyfikacje techniczne lub operacyjne.

Hinweis: Diese Erklärung verliert ihre Gültigkeit, wenn technische oder betriebliche Änderungen ohne Zustimmung des Herstellers vorgenommen werden.

Signature / Podpis / Unterschrift

Date and place:

Data i miejsce:

Datum und Ort:

Domasław 01.05.2022